











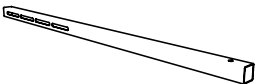



INSTRUCTIONS DE MONTAGE

Réf. N° 0458-395-0243

COMPOSANTS

	_____	1 x	_____	03-02787
	_____	1 x	_____	03-02786
	_____	1 x	_____	03-02783
	_____	1 x	_____	03-02785
		1 x	_____	Vis Allen M5x10
		1 x	_____	Vis Allen M5x16
		8 x	_____	Vis Allen M8x16
		1 x	_____	Embout de tube
		8 x	_____	Écrou à bride M8
		1 x	_____	Aimant





Sac de boulons
Guidage de tête
de guide-chaîne

GUIDAGE DE TÊTE DE GUIDE-CHAÎNE

UNITÉS DE SCIAGE

ASSEMBLAGE : GUIDAGE DE TÊTE DE GUIDE-CHAÎNE

1

-  — 1 x ———— Vis Allen M5x16 el. M5x10
-  — 4 x ———— Vis Allen M8x16
-  — 4 x ———— Écrou à bride M8
-  — 1 x ———— Aimant

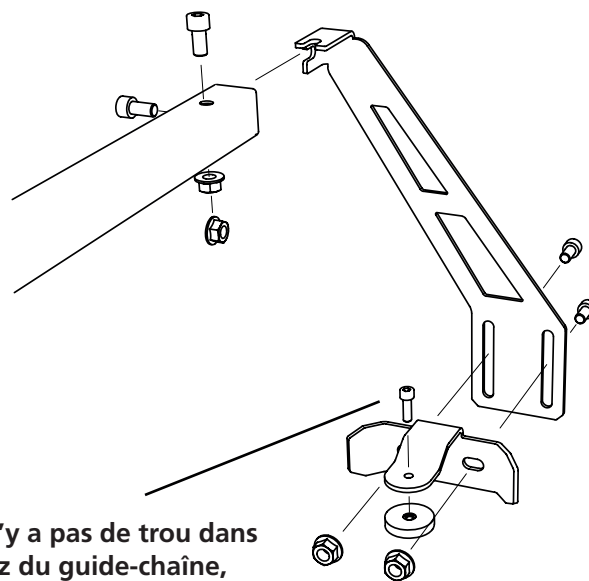

S'il n'y a pas de trou dans le nez du guide-chaîne, vous pouvez utiliser un boulon plus court qui ne dépasse pas sous l'aimant.

2

-  — 2 x ———— Vis Allen M8x16
-  — 2 x ———— Écrou à bride M8

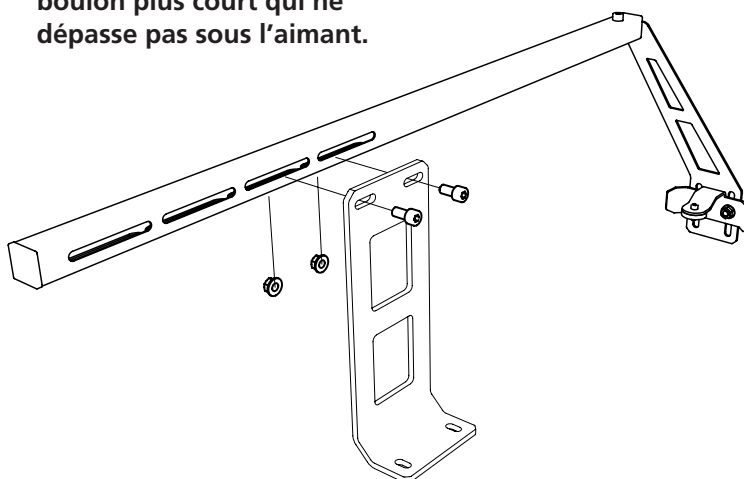

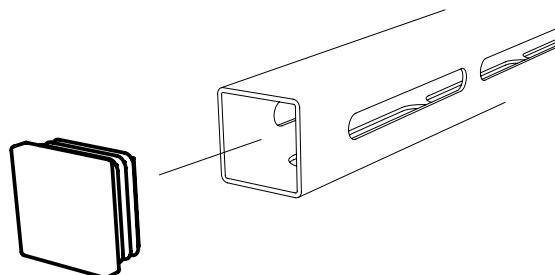

3

Montez l'embout du tube sur le conduit de Guidage de tête de guide-chaîne.



ASSEMBLAGE : GUIDAGE DE TÊTE DE GUIDE-CHAÎNE

Installation de Guidage de tête de guide-chaîne sur un chariot de tronçonneuse.

-  — 2 x ————— Vis Allen M8x16
-  — 2 x ————— Écrou à bride M8

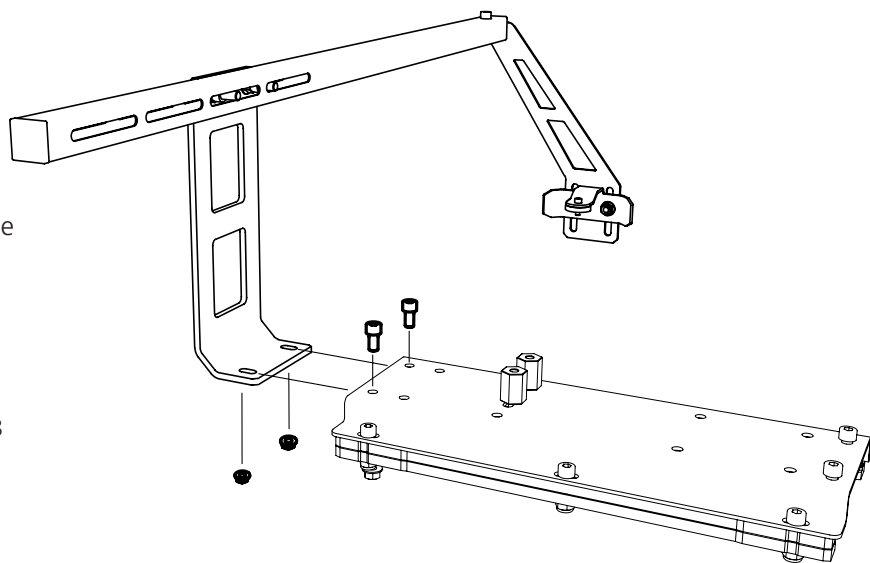

Installation de Guidage de tête de guide-chaîne sur un chariot d'une scie électrique.

-  — 2 x ————— Vis Allen M8x16
-  — 2 x ————— Écrou à bride M8

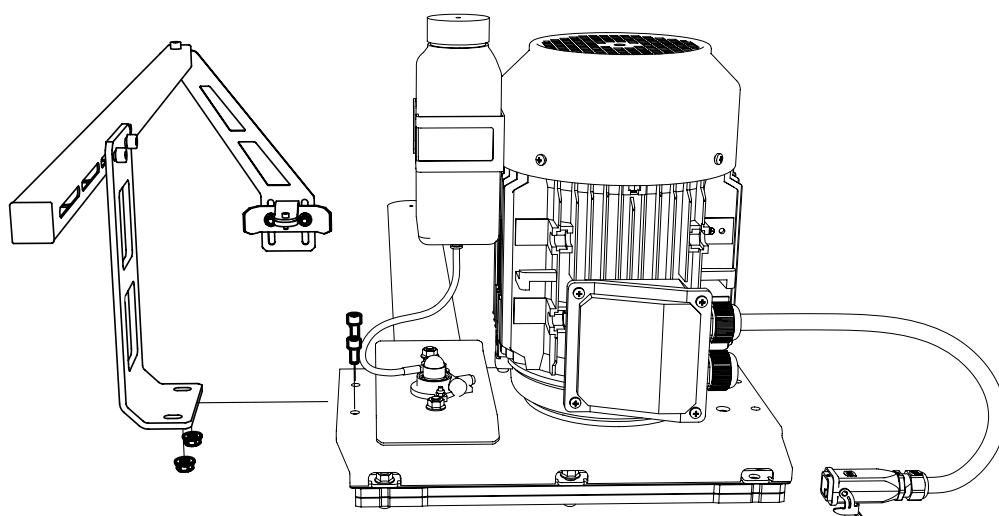

AJUSTEMENTS

Avec le support d'aimant magnétique sur le Guidage de tête de guide-chaîne, vous pouvez régler la fixation du nez de guide-chaîne en hauteur et latéralement.

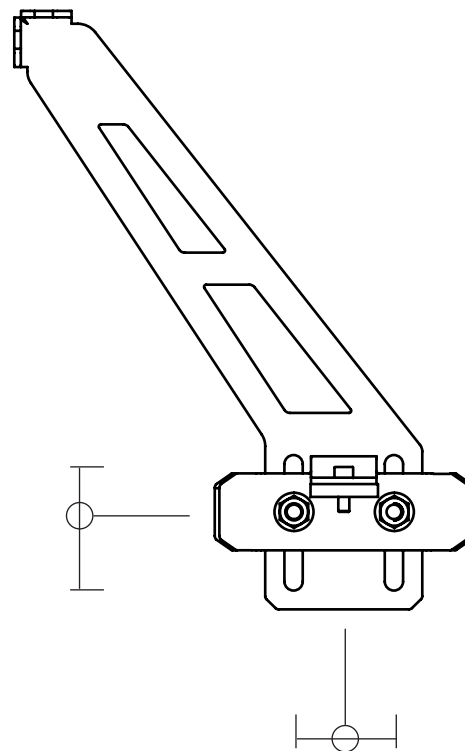

Dans le conduit de Guidage de tête de guide-chaîne, il y a des trous oblongs. Ajustez la position du conduit de Guidage de tête de guide-chaîne, de sorte que le boulon passant par l'aimant s'enclenche dans le trou du nez du guide-chaîne.

S'il n'y a pas de trou dans le nez du guide-chaîne, vous pouvez utiliser un boulon plus court qui ne dépasse pas sous l'aimant.

